

## РУКОВОДСТВО ПО ЭКСПЛУАТАЦИИ MDD-6500DVD

6.5" широкоформатный выдвижной монитор  
размера 2 DIN с DVD-проигрывателем, ТВ и  
радио приемниками



- Выдвижной широкоформатный TFT ЖК монитор размера 6.5"
- Совместимость с форматами: DVD/VCD/CD/CD-R/CD-RW/MP3
- Системы цветности: PAL/NTSC
- Автопоиск / Сканирование радио станций
- Запоминание 18 FM/12 СВ станций
- Управление звуком (Регулировка высоких/низких частот)
- Приглушение уровня яркости дисплея
- Управление камерой заднего вида
- Полнофункциональный пульт ДУ
- 2 Аудио/Видео входа и 1 Видео вход для камеры заднего вида
- 1 Аудио/Видео выход для тылового монитора
- 1 цифровой Аудио выход для многоканального декодера (коаксиальный)
- 6 канальный линейный выход (фронт + тыл + центр + сабвуфер)
- Максимальная выходная мощность 200 Вт (50 Вт x 4)



**Внимание:**  
Для получения наилучшего качества изображения рекомендуется выбрать систему цветности NTSC. (Стр. 40)

Данное устройство включает в себя технологии, защищенные законом об авторском праве. Использование этой авторской технологии возможно только с разрешения производителя и только для домашнего и других ограниченных возможностей пользования. Изменение конструкции или разборка данного устройства запрещены.

Во избежание опасности дорожно-транспортного происшествия не отвлекайте Ваше внимание на управление системой или на просмотр ТВ или DVD во время движения. Управление системой необходимо осуществлять после полной остановки автомобиля.

## Содержание

<b>Меры предосторожности</b> .....	4
<b>Обращение с дисками</b> .....	6
<b>Кнопки управления</b> .....	8
<b>Тыловая сторона аппарата</b> .....	12
<b>Пульт ДУ</b> .....	13
<b>Подсоединения</b> .....	20
<b>Основные операции</b> .....	25
Включение/выключение аппарата .....	25
Настройка изображения .....	25
Настройка звука .....	27
Система цветности .....	29
Навигационная система .....	30
Звуковой сигнал .....	32
Настройка телевизионной системы .....	32
Настройка радио системы .....	34
Выбор типа навигационной системы .....	35
Управление звуком .....	36
Управление камерой заднего вида .....	38
<b>Управление DVD проигрывателем</b> .....	39
Настройка проигрывателя .....	39
Воспроизведение .....	45
Воспроизведение MP3 дисков и CD с фото слайдами .....	54
<b>Управление радиоприемником</b> .....	56
<b>Управление ТВ</b> .....	58
<b>Порядок установки</b> .....	61
<b>Технические характеристики</b> .....	63
<b>Возможные неполадки и способы их устранения</b> .....	64

## **МЕРЫ ПРЕДОСТОРОЖНОСТИ**

Во избежание опасности дорожно-транспортного происшествия не отвлекайте Ваше внимание на управление системой или на просмотр ТВ или DVD во время движения. Управление системой необходимо осуществлять после полной остановки автомобиля.

При воспроизведении желательно устанавливать такой уровень громкости, который не заглушал бы окружающие звуки и не мешал водителю нормально ориентироваться на дороге.

Не вставляйте инородные предметы в проигрыватель, в противном случае это может привести к неисправности механизма.

Ни в коем случае не разбирайте данный аппарат. Это может привести к несчастному случаю или поражению электрическим током.

Оберегайте систему от высокой температуры. Не подвергайте аппарат воздействию прямых солнечных лучей.

Во избежание короткого замыкания, возгорания и других повреждений не подвергайте аппарат воздействию воды или высокой влажности.

Обращайтесь с аппаратом осторожно, оберегайте его от ударов.

Для подачи питания на данный аппарат должен использоваться источник питания постоянного тока с напряжением 12В и заземлением минусовой клеммы аккумуляторной батареи.

**Внимание:** для обеспечения правильной работы аппарата цепь отключаемого плюса питания (красный провод) должна быть подключена к соответствующей цепи в автомобиле ("ACC" или "За-

жигание"). Не допустимо подключение красного провода к постоянному плюсу.

Прежде чем включить аппарат убедитесь, что все соединения выполнены верно.

Не применяйте самодельных предохранителей. При замене предохранителя используйте новый предохранитель, рассчитанный на тот же ток.



**Внимание**

Данный проигрыватель является лазерным устройством класса I. В данном проигрывателе используется лазерный луч, который при прямом воздействии может быть опасен. При использовании проигрывателя всегда следуйте инструкциям. Использование любых элементов управления, настроек или процедур каким-либо образом, не соответствующим тем инструкциям, которые приводятся в данном руководстве, может привести к попаданию под опасное излучение. Никогда не открывайте корпус проигрывателя и не осуществляйте его ремонт самостоятельно. Для ремонта обращайтесь только к квалифицированным специалистам.

После завершения соединения для инициализации системы (а также после замены аккумулятора) нажмите кнопку RESET, расположенную на передней панели. Кнопка активируется при помощи шариковой ручки или любого другого предмета с заостренным концом.

В холодную погоду после включения отопителя автомобиля внутри аппарата может сконденсироваться влага, и проигрыватель не будет воспроизводить диски. В этом случае выньте диск из аппарата и подождите некоторое время, пока влага не испарится.

Протирайте корпус аппарата мягкой влажной тканью. Не используйте для очистки ткань, смоченную бензином, растворителями или спиртом.

Время от времени очищайте отверстие для загрузки дисков от пыли. В противном случае пыль может поцарапать диски.

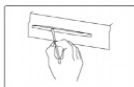

### **ОБРАЩЕНИЕ С ДИСКАМИ**

Не касайтесь рабочей поверхности диска.



Не используйте диски с надписями на рабочей поверхности.

Не используйте диски с этикетками или наклейками на рабочей поверхности.

#### **Новый диск**

Края нового диска (с внешней и внутренней сторон) могут быть неровными. Проигрыватель не будет воспроизводить диск с неровностями или заусенцами. Поэтому заранее устраните этот недостаток, используя шариковую ручку или карандаш, как показано на рисунке. Для сглаживания неровных краев проведите

ручкой или карандашом по внутреннему или внешнему краю диска.

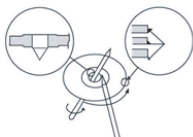

Протирайте диск от центра к краям



Используйте только диски круглой формы.



**Форматы дисков для воспроизведения:**

DVD

CD

CD-R

CD-RW



Не храните диски в следующих местах:

- в местах попадания прямых солнечных лучей
- в загрязненных, запыленных местах, местах с высокой влажностью
- рядом с отопителем автомобиля
- на сиденьях и приборной панели автомобиля

**Номер региона**

На всех DVD проигрывателях и DVD дисках проставлен номер региона. Если номер региона, указанный на DVD диске не соответствует номеру региона данного проигрывателя, такой диск не будет воспроизводиться.

Если на DVD диске стоит номер региона "Region 0", такой диск будет воспроизводиться во всех проигрывателях.



Region Number

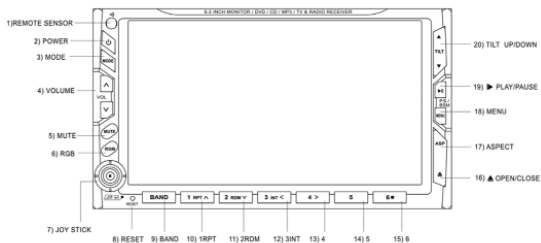

### КНОПКИ УПРАВЛЕНИЯ

1. ИК датчик
2. POWER Кнопка включения/выключения системы
3. MODE Кнопка выбора режима работы системы
4. VOL Кнопки регулировки уровня громкости
5. MUTE Кнопка мгновенного выключения звука
6. RGB Кнопка включения режима навигации
7. Многофункциональный джойстик

#### Системное меню

Нажмите и удерживайте джойстик не менее 2 секунд для вывода на экран меню.

Нажмите кнопку (10) или (11) для выбора функции.

Нажмите кнопку < (12) или > (13) для настройки выбранной функции.

#### DVD проигрыватель

Направьте джойстик вверх или вниз для ускоренного воспроизведения в прямом или обратном направлении. Скорость воспроизведения увеличивается в 2, 4, 8 и 20 раз.

Направьте джойстик вверх или вниз и удерживайте его не менее



2 секунд для замедленного воспроизведения в прямом или обратном направлении. Скорость воспроизведения уменьшается в 2, 4, 8 и 20 раз.

Направьте джойстик направо для перехода к последующей Главе.

Направьте джойстик налево для возврата к предыдущей Главе.

MP3 проигрыватель

Направьте джойстик направо для перехода к последующей дорожке.

Направьте джойстик налево для возврата к предыдущей дорожке.

Радио приемник

Направьте джойстик налево или направо для поиска запомненных станций.

Направьте джойстик вверх или вниз для поиска станций.

Направьте джойстик вверх или вниз и удерживайте его не менее

2 секунд для ручной настройки на станции.

Телевизор

Направьте джойстик налево или направо для поиска запомненных каналов.

Направьте джойстик вверх или вниз для поиска каналов.

Направьте джойстик вверх или вниз и удерживайте его не менее

2 секунд для ручной настройки на каналы.

8. RESET Кнопка для инициализации системы

9. BAND

DVD проигрыватель

Кнопка вывода на экран меню названий / меню настроек

Радио приёмник / Телевизор

Кнопка переключения диапазонов

10. RPT

DVD проигрыватель

Кнопка перемещения по системе меню

MP3 проигрыватель

Кнопка возврата к предыдущей дорожке

Радио приемник

Кнопка перехода к настроенной станции 1

11. RDM

DVD проигрыватель

Кнопка перемещения по системе меню

MP3 проигрыватель

Кнопка перехода к последующей дорожке

Радио приемник

Кнопка перехода к настроенной станции 2

12. INT

DVD проигрыватель

Кнопка перемещения по системе меню

MP3 проигрыватель

Кнопка вывода на экран 5 предыдущих дорожек

Радио приемник

Кнопка перехода к настроенной станции 3

13. >

DVD проигрыватель

Кнопка перемещения по системе меню

MP3 проигрыватель

Кнопка вывода на экран последующих 5 дорожек

Радио приемник

Кнопка перехода к настроенной станции 4

14.

Радио приемник

Кнопка перехода к настроенной станции 5

15. ■

DVD проигрыватель

Кнопка остановки воспроизведения

Примечание: При нажатии кнопки ■, на дисплее в течение 3 секунд появится надпись "Stop(Resume)". Для возобновления воспроизведения текущей Главы/дорожки нажмите кнопку ►. Для полной остановки нажмите кнопку ■ еще раз. На дисплее появится надпись "Stop". В этом случае при нажатии кнопки ► воспроизведение заново начнется с первой Главы/дорожки.

Радио приемник

Кнопка перехода к настроенной станции 6

- 16. ▲ Кнопка загрузки/извлечения диска
- 17. ASP Кнопка выбора формата изображения
- 18. MENU Кнопка вывода на экран меню
- 19. ▢

DVD проигрыватель

Кнопка временной приостановки воспроизведения

Радио приемник

Кнопка сканирования настроенных станций

*Примечание: Нажмите и удерживайте эту кнопку для автоматического поиска и запоминания станций. Затем радиоприемник начнет сканирование в течение 5 секунд запомненных станций. Для прослушивания желаемой станции нажмите эту кнопку еще раз.*

Телевизор

Кнопка запоминания каналов

- 20. TILT ▲/▼ Кнопка изменения угла наклона монитора

*Примечание: Нажмите и удерживайте кнопку TILT ▲ для быстрого выбора позиции 1. Нажмите и удерживайте кнопку TILT ▼ для быстрого выбора позиции 5.*

## ШИРОКОФОРМАТНЫЙ ВЫДВИЖНОЙ МОНИТОР

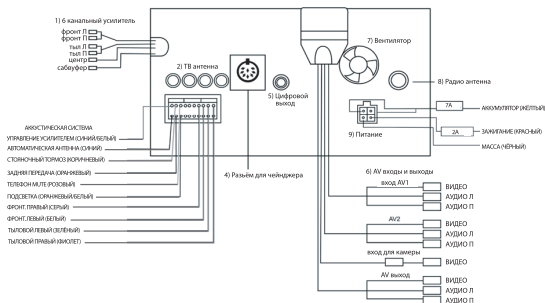

### ТЫЛОВАЯ СТОРОНА АППАРАТА

- 1) Разъёмы для подсоединения к 6-и каналному усилителю
- 2) Разъёмы для подсоединения ТВ антенны
- 3) Провода для подсоединения к громкоговорителям
- 4) Разъём для подсоединения к DVD/CD чейнджеру
- 5) Цифровой выход
- 6) AV входы, AV выходы
- 7) Вентилятор охлаждения
- 8) Разъём для подсоединения радио антенны
- 9) Провода для подсоединения к источнику питания

### ПУЛЬТ ДУ

#### Меры предосторожности

- Храните литиевую батарейку вдали от детей. Если ребенок проглотил батарейку, немедленно обратитесь к врачу.
- Протирайте батарейку сухой мягкой тканью
- При установке следуйте указанной схеме полярности

- Во избежание короткого замыкания не используйте металлические щипцы для закрепления батарейки

**Внимание:**

Батарейки, используемые в пульте ДУ, содержат вредные для окружающей среды вещества. Не выбрасывайте батарейки вместе с бытовым мусором.

Замена элементов питания

Если пульт ДУ плохо функционирует, замените литиевую батарейку новой (CR2025). Убедитесь, что полярность совпадает с указанной на пенале схемой.

1. Выдвиньте пенал для батареи из корпуса пульта.
2. Установите новую батарейку в пенал знаком (+) вверх.
3. Задвиньте пенал с батареей обратно в корпус пульта.

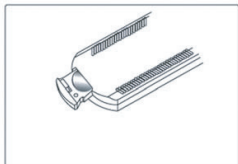

**Использование пульта ДУ**

- Направляйте пульт ДУ непосредственно на ИК сенсор. Угол действия пульта составляет примерно  $\pm 30^\circ$ .
- Не роняйте пульт ДУ.
- Не проливайте жидкость на пульт ДУ. Не подвергайте пульт ДУ воздействию высокой температуры или воздействию прямых солнечных лучей.

## ШИРОКОФОРМАТНЫЙ ВЫДВИЖНОЙ МОНИТОР

---

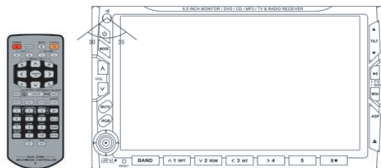

### Функции кнопок

*Примечание:*

Для активации функции, обозначенной на кнопке, нажмите соответствующую кнопку на пульте ДУ.

Для активации функции, обозначенной над кнопкой, нажмите и удерживайте кнопку не менее 2-х секунд.

## ШИРОКОФОРМАТНЫЙ ВЫДВИЖНОЙ МОНИТОР

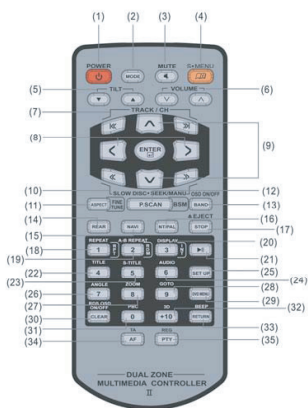

**ШИРОКОФОРМАТНЫЙ ВЫДВИЖНОЙ МОНИТОР**

№	Краткое нажатие	Долгое нажатие	Примечание
1	Включение/выключение аппарата		
2	Выбор режима работы		
3	Выключение звука		
4	Вывода на экран меню		
5	Выбор угла наклона экрана		
6	Увеличение/уменьшение уровня громкости		
7	Переход к последующей / возврат к предыдущей дорожке/каналу	Удаление канала / запоминание канала (режим ТВ)	
8	Перемещение по системе меню		Меню DVD диска выведено на экран
9	Перемещение по системе меню		Меню DVD диска выведено на экран
10	Ускоренное воспроизведение	Замедленное воспроизведение	DVD проигрыватель
	Ручная настройка	Автоматическая настройка	Радиоприемник
	Переход к последующему / предыдущему диску		Чейнджер



11	Выбор формата изображения	Точная настройка (режим ТВ)	
12	Сканирование настроенных станций	Запоминание станций с сильным сигналом	Радиоприемник
	Автоматический поиск и запоминание каналов		Телевизор
13	Выбор диапазона		Радиоприемник, телевизор
	Вывод на экран информации		Чейнджер
15	Кнопка включения режима навигации		
16	Выбор системы цветности		DVD проигрыватель
17	Остановка воспроизведения	Извлечения диска	DVD/MP3/CD проигрыватель
18	1	Повторное воспроизведение	DVD проигрыватель
	Повторное воспроизведение		Чейнджер
19	2	Повторное воспроизведение отрывка	DVD проигрыватель
	Воспроизведение в случайном порядке		Чейнджер

**ШИРОКОФОРМАТНЫЙ ВЫДВИЖНОЙ МОНИТОР**

20	3	Вывод на экран информации	DVD проигрыватель
	Сканирование диска		Чейнджер
21	Временная приостановка воспроизведения		DVD проигрыватель, чейнджер
22	4	Выбор Названия / папки MP3 диска	DVD проигрыватель
23	5	Выбор языка субтитров	DVD проигрыватель
24	6	Выбор языка звукового сопровождения	DVD проигрыватель
25	Вывод на экран меню настроек		DVD проигрыватель
26	7	Изменение угла просмотра изображения	DVD проигрыватель
27	8	Изменение масштаба изображения	DVD проигрыватель
28	9	Поиск по диску	DVD проигрыватель
29	Вывод на экран меню DVD диска	Вывод на экран 9 фото слайдов	DVD проигрыватель
30	Удаление цифры или буквы	Режим RDS	DVD проигрыватель, радиоприемник

31	0	Управление воспроизведением	DVD проигрыватель, чейнджер
32	+10	3D	DVD проигрыватель, радиоприемник, телевизор
33	Возврат в текущее меню MP3 диска / CD с фото слайдами	Включение/выключение звукового сигнала	DVD проигрыватель
34	Поиск альтернативных частот	Трансляция объявлений о дорожном движении	Радиоприемник
35	Поиск станций по типу программ	Прием местных станций	Радиоприемник

## ПОДСОЕДИНЕНИЯ

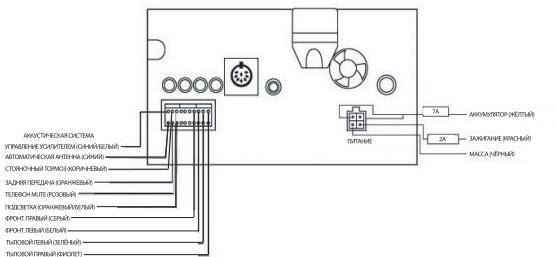

### Питание аппарата

- (1) Подсоедините желтый провод к положительной клемме АКБ
- (2) Подсоедините красный провод к цепи (+12В) при включенном зажигании



**Внимание:** для обеспечения правильной работы аппарата цепь отключаемого плюса питания (красный провод) должна быть подключена к соответствующей цепи в автомобиле ("АСС" или "Зажигание"). Не допустимо подключение красного провода к постоянному плюсу.

- (3) Подсоедините черный провод к отрицательной клемме АКБ

### Акустическая система

- (1) Подсоедините оранжевый/белый провод к проводу включения подсветки автомобиля (+12В при включенной подсветке)
- (2) Подсоедините синий/белый провод к дополнительному усилителю
- (3) Подсоедините синий провод к активной автомобильной антенне

- (4) Подсоедините оранжевый провод к проводу индикации включения задней передачи
- (5) Подсоедините розовый провод к выходу приглушения звука (-12В) телефонной системы Hands Free
- (6) Подсоедините коричневый провод к выключателю стояночного тормоза.
- (7) Подсоедините белый провод к (+) клемме переднего левого громкоговорителя
- (8) Подсоедините белый/черный провод к (-) клемме переднего левого громкоговорителя
- (9) Подсоедините серый провод к (+) клемме переднего правого громкоговорителя
- (10) Подсоедините серый/черный провод к (-) клемме переднего правого громкоговорителя
- (11) Подсоедините зеленый провод к (+) клемме тылового левого громкоговорителя
- (12) Подсоедините зеленый/черный провод к (-) клемме тылового левого громкоговорителя
- (13) Подсоедините фиолетовый провод к (+) клемме тылового правого громкоговорителя
- (14) Подсоедините фиолетовый/черный провод к (-) клемме тылового правого громкоговорителя

*Примечание:*

- Убедитесь, что правильно подсоединили провод стояночного тормоза. Если он не подсоединен правильно, на экране появится надпись синего цвета "AUDIO ONLY".

- Обязательно подсоедините провод подсветки, это обеспечит подсветку кнопок выключенного аппарата и приглушение яркости экрана включенного в темное время суток.

- Если вы используете дополнительный усилитель, управляйте его включением при помощи провода управления усилителем.

- Подсоедините провод автомобильной антенны к проводу питания активной антенны.

### Подсоединения к DVD/CD чейнджеру

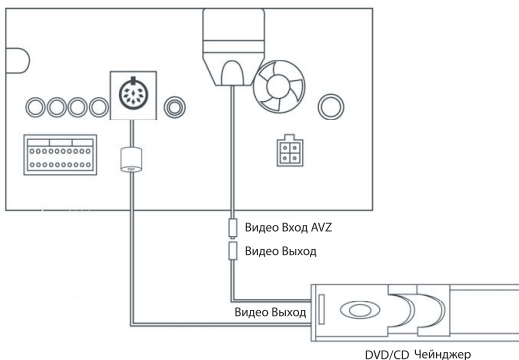

### Подсоединения к дополнительному 6-канальному усилителю

На рисунке приведен вариант подсоединения дополнительного усилителя. Способ подсоединения будет зависеть от системы усилителя.

1) Подсоедините линейные выходы аппарата к входам 6-канального усилителя.

2) Подсоедините провод управления усилителем к клемме управления (обычно обозначается "REM") усилителя.

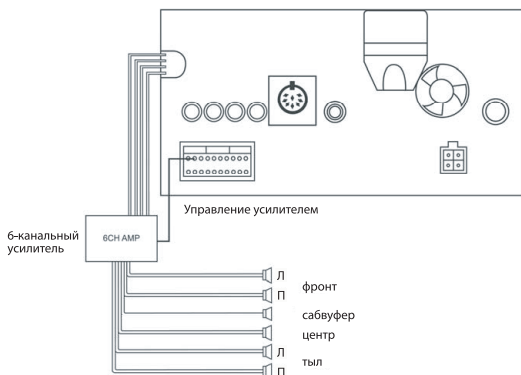

**Внимание:** используйте цифровой аудио выход только в том случае, если вы подсоединяете его к цифровому декодеру или к усилителю с цифровым аудио входом.

#### **Подсоединение к дополнительному DVD проигрывателю или камере заднего вида**

На рисунке приведен вариант подсоединения дополнительного DVD проигрывателя и камеры заднего вида. Способ подсоединения будет зависеть от самого DVD проигрывателя и камеры заднего вида.

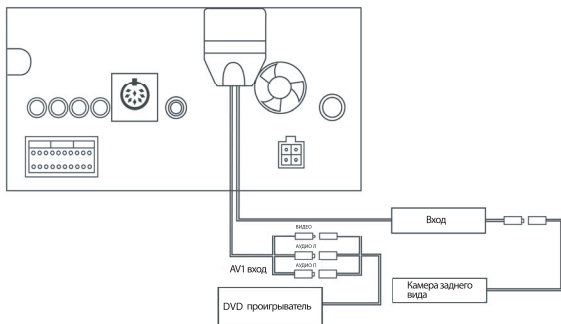

- 1) Подсоедините AV выход дополнительного DVD проигрывателя к входу AV1 данного аппарата.
- 2) Подсоедините видео выход камеры заднего вида к видео входу для камеры данного аппарата.

*Примечание:*

Если к данному аппарату подсоединена камера заднего вида, изображение с камеры заднего вида будет выводиться на экран вне зависимости от режима работы аппарата (даже если аппарат выключен), при условии, что включена задняя передача.



## ОСНОВНЫЕ ОПЕРАЦИИ

### Включение/выключение аппарата

Для включения аппарата нажмите кнопку POWER. Экран включится и повернется в установленную позицию угла наклона.

Для выключения аппарата нажмите кнопку POWER еще раз. Монитор выключится и повернется в позицию 1 угла наклона.

Если ключ вынут из замка зажигания, монитор выключится автоматически и повернется в позицию 1 угла наклона.

### Настройка изображения

Нажмите кнопку S-MENU на пульте ДУ (джойстик на передней панели) для вывода на экран меню настройки.

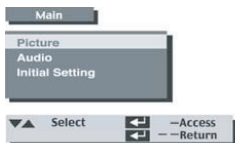

При помощи кнопок ▲ ▼ на передней панели выберите меню настройки изображения (PICTURE) и подтвердите выбор кнопкой ENTER (джойстик на передней панели).



При помощи кнопок ▲ ▼ на передней панели выберите функцию для настройки (например, Contrast) и подтвердите выбор кнопкой ENTER (джойстик на передней панели).

Используйте кнопки ◀ ▶ на передней панели для регулировки выбранного параметра.



Для возврата к меню настройки изображения нажмите и удерживайте кнопку ENTER (джойстик на передней панели) не менее 2-х секунд.

Таким образом, вы можете отрегулировать контрастность (Contrast), яркость (Brightness), цветность (Color) и оттенок (Tint). В режиме работы DVD проигрывателя вы можете отрегулировать только параметры Contrast и Brightness.

*Примечание:*

Если после вывода на экран вы в течение 5 секунд не нажмете какую-либо кнопку, меню исчезнет с экрана.

Если вы хотите закрыть меню настройки изображения, нажмите кнопку S-MENU.

## Настройка звука

Нажмите кнопку S-MENU на пульте ДУ (джойстик на передней панели) для вывода на экран меню настройки.

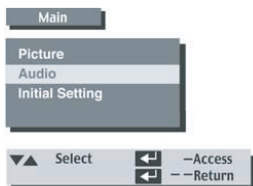

При помощи кнопок ▲ ▼ на передней панели выберите меню настройки звука (AUDIO) и подтвердите выбор кнопкой ENTER.

При помощи кнопок ▲ ▼ на передней панели выберите функцию для настройки (например, Tone или Volume) и подтвердите выбор кнопкой ENTER.

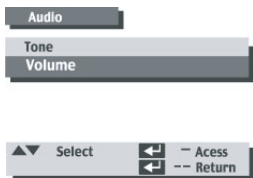

При помощи кнопок ▲ ▼ на передней панели выберите подменю (например, Bass) и подтвердите выбор кнопкой ENTER.

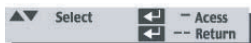

Используйте кнопки ◀ ▶ на передней панели для регулировки выбранного параметра.



Для возврата к меню настройки звука нажмите и удерживайте кнопку ENTER не менее 2-х секунд.

Таким образом, вы можете отрегулировать уровень низких частот (Bass), средних частот (Mid), высоких частот (Treble) и установить уровень громкости (Volume).

## Настройка параметров

### Система цветности

Нажмите кнопку S.MENU на пульте ДУ (джойстик на передней панели) для вывода на экран меню настройки.

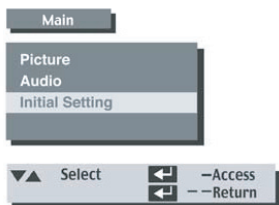

При помощи кнопок ▲ ▼ на передней панели выберите меню настройки параметров (INITIAL SETTING) и подтвердите выбор кнопкой ENTER.

При помощи кнопок ▲ ▼ на передней панели выберите функцию для настройки системы цветности (Color System) и нажмите кнопку ENTER.

Каждый раз при нажатии кнопки ENTER система цветности изменяется.

**Для получения наилучшего качества изображения рекомендуется выбрать AUTO при настройке система цветности**



### Навигационная система

Нажмите кнопку S-MENU на пульте ДУ (джойстик на передней панели) для вывода на экран меню настройки.



При помощи кнопок ▲ ▼ на передней панели выберите меню настройки параметров (INITIAL SETTING) и подтвердите выбор кнопкой ENTER.

При помощи кнопок ▲ ▼ на передней панели выберите функцию настройки навигационной системы (Navigation System) и нажмите кнопку ENTER.

Каждый раз при нажатии кнопки ENTER режимы переключаются следующим образом:

RGB > AV1 > AV2 > OFF

RGB: Выберите этот режим, если навигационная система подсоединена к аппарату через RGB разъем.

AV1, AV2: Выберите этот режим, если навигационная система подсоединена к входу AV1 или AV2 через кабель RCA.

OFF: Выберите этот режим, если навигационная система не подсоединена к аппарату.

### **Звуковой сигнал** (при нажатии кнопок управления)

Нажмите кнопку S-MENU на пульте ДУ для вывода на экран меню настройки.

При помощи кнопок ▲ ▼ на передней панели выберите меню настройки параметров (INITIAL SETTING) и подтвердите выбор кнопкой ENTER.

При помощи кнопок ▲ ▼ на передней панели выберите функцию для настройки звукового сигнала (Beep Tone) и нажмите кнопку ENTER.

Каждый раз при нажатии кнопки ENTER режим звукового сигнала изменяется следующим образом:

ON - OFF

Также возможно включение звукового сигнала при помощи длительного (2 секунды) нажатия кнопки RETURN (33) на пульте ДУ.

### **Настройка телевизионной системы**

Нажмите кнопку S-MENU на пульте ДУ для вывода на экран меню настройки.





При помощи кнопок ▲ ▼ на передней панели выберите меню настройки параметров (INITIAL SETTING) и подтвердите выбор кнопкой ENTER.

При помощи кнопок ▲ ▼ на передней панели выберите функцию для настройки системы (Adjust) и подтвердите выбор кнопкой ENTER.



При помощи кнопок ▲ ▼ на передней панели выберите подменю настройки телевизионной системы (TV) и подтвердите выбор кнопкой ENTER.

При помощи кнопок ▲ ▼ на передней панели выберите функцию "Регион" (Field) и нажмите кнопку ENTER.

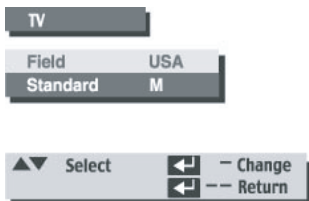

Каждый раз при нажатии кнопки ENTER режим изменяется следующим образом:

U.S.A/M > Japan/M > CCIR1/BG > CCIR2/BG > Ireland/II > Australia/BG > China/BG > O.I.R.T/DK

### Настройка радио системы

Нажмите кнопку S-MENU на пульте ДУ для вывода на экран меню настройки.

При помощи кнопок ▲ ▼ на передней панели выберите меню настройки параметров (INITIAL SETTING) и подтвердите выбор кнопкой ENTER.

При помощи кнопок ▲ ▼ на передней панели выберите функцию для настройки системы (Adjust) и подтвердите выбор кнопкой ENTER.

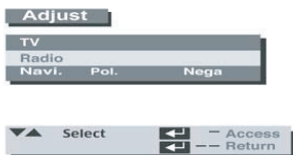

При помощи кнопок ▲ ▼ на передней панели выберите подменю настройки радио системы (Radio) и подтвердите выбор кнопкой ENTER.



При помощи кнопок ▲ ▼ на передней панели выберите функцию настройки диапазона (Band) и нажмите кнопку ENTER.

Каждый раз при нажатии кнопки ENTER частотный диапазон изменяется следующим образом:

USA/100KHz > EUROPE/50KHz > OIRT/10KHz > ASIA/50KHz > AUSTRALIA/100KHz > S.AMERICA/100KHz > CHINA/50KHz > JAPAN/100KHz > KOREA/100KHz

### Выбор типа навигационной системы

Нажмите кнопку S-MENU на пульте ДУ для вывода на экран меню настройки.

При помощи кнопок ▲ ▼ на передней панели выберите меню настройки параметров (INITIAL SETTING) и подтвердите выбор кнопкой ENTER.



При помощи кнопок ▲ ▼ на передней панели выберите функцию для настройки системы (Adjust) и подтвердите выбор кнопкой ENTER.

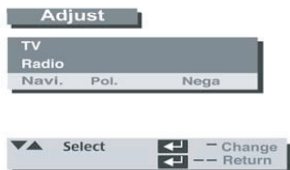

При помощи кнопок ▲ ▼ на передней панели выберите подменю настройки типа навигационной системы (Navi. Pol.) и нажмите кнопку ENTER.

Каждый раз при нажатии кнопки ENTER режим изменяется следующим образом:

Posi. (Positive) - Nega. (Negative)

Выберите необходимый Вам тип навигационной системы.

### **Управление звуком**

Нажмите кнопку S-MENU на пульте ДУ для вывода на экран меню настройки.

При помощи кнопок ▲ ▼ на передней панели выберите меню настройки параметров (INITIAL SETTING) и подтвердите выбор кнопкой ENTER.



При помощи кнопок ▲ ▼ на передней панели выберите функцию управления звуком (Sound Mix) и нажмите кнопку ENTER.

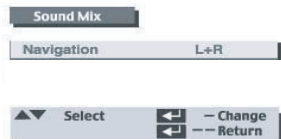

Каждый раз при нажатии кнопки ENTER режим изменяется следующим образом:

R > L > L+R > OFF

### Управление камерой заднего вида

Нажмите кнопку S-MENU на пульте ДУ для вывода на экран меню настройки.



При помощи кнопок ▲ ▼ на передней панели выберите меню настройки параметров (INITIAL SETTING) и подтвердите выбор кнопкой ENTER.

При помощи кнопок ▲ ▼ на передней панели выберите функцию управления камерой заднего вида (Rear Camera) и нажмите кнопку ENTER.

При помощи кнопок ▲ ▼ на передней панели выберите функцию (Use) и нажмите кнопку ENTER.



Каждый раз при нажатии кнопки ENTER режим изменяется следующим образом:

ON > OFF

Если к аппарату подсоединена камера заднего вида, выберите опцию ON.

При помощи кнопок ▲ ▼ на передней панели выберите функцию регулировки угла изображения (Angle) и нажмите кнопку ENTER.

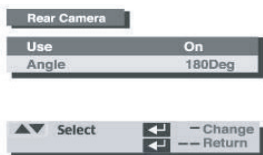

Если изображение с камеры заднего вида - зеркальное, нажмите кнопку ENTER для переворота изображения на 180°.

## УПРАВЛЕНИЕ DVD ПРОИГРЫВАТЕЛЕМ

### НАСТРОЙКА ПРОИГРЫВАТЕЛЯ

Нажмите кнопку SET UP на пульте ДУ (нажмите и удерживайте кнопку BAND на передней панели) для вывода на экран меню настроек. При помощи кнопок ◀/▶/▲/▼ выберите подменю и функцию для настройки. Подтвердите свой выбор кнопкой ENTER на пульте ДУ (джойстиком на передней панели).

### Подменю "Язык" (Language)



В этом подменю вы можете выбрать язык экранного меню (OSD Menu), язык субтитров (Subtitle), язык звукового сопровождения (Audio) и язык меню DVD диска (DVD Menu). При помощи кнопок ▲ ▼ выберите функцию и нажмите кнопку ENTER. Вы можете выбрать английский, французский, китайский, корейский или испанский язык.

### Подменю "Видео" (Video)

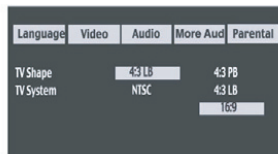

В этом подменю вы можете настроить формат экрана (TV Shape) и систему цветности (TV System). При помощи кнопок ▲ ▼ выберите функцию и нажмите кнопку ENTER. Вы можете выбрать следующий формат экрана: 16:9 (широкоэкранный формат), 4:3 PS, 4:3 LB.

Вы можете выбрать следующую систему цветности: NTSC, PAL, AUTO.





Для получения наилучшего качества изображения рекомендуется выбрать систему цветности NTSC.

### Подменю "Аудио" (Audio)

Language	Video	Audio	More Aud	Parental
		Analog Out		Digital Out
Dolby Digital		2 Channel		Raw
DTS		2 Channel		PCM
MP3/WMA		2 Channel		PCM
CD/VCD		2 Channel		PCM

В этом подменю вы можете настроить функции: Dolby Digital, DTS, MP3/WMA, CD/VCD. При помощи кнопок ▲ ▼ выберите функцию и нажмите кнопку ENTER. При аналоговом выходе вы можете выбрать 2-х или 6-и канальный выход. При цифровом выходе вы можете выбрать PCM, RAW или OFF.

### Подменю "Дополнительное Аудио" (More Audio)

Language	Video	Audio	More Aud	Parental
Speaker Setting		Center		YES
Speaker Level		Left Surr		NO
Speaker Delay		Surr Delay		
Dyn range Comp		Full		
Prologic		Auto		
Pink Noise		Left		

В этом подменю вы можете отрегулировать настройку громкоговорителей (Speaker Setting), настроить уровень громкоговорителей (Speaker Level), отрегулировать задержку сигнала (Speaker Delay), настроить динамический диапазон (Dynamic Range Compression), настроить функцию Pro Logic и функцию "Розовый шум" (Pink Noise). При помощи кнопок ▲ ▼, ENTER выберите функцию и отрегулируйте ее при помощи кнопок ◀ ▶.

### Настройка громкоговорителей (Speaker Setting)

Нажмите кнопку ENTER для выбора режима Center или Subwoofer. Для выбора режима нажмите кнопку ▶ на экране появятся надписи "Yes" и "No". При помощи кнопок ▲ ▼ выберите "Yes" или "No".

"Yes": Аудио сигналы центрального громкоговорителя и сабвуфера будут выделены на соответствующие выходы. Выберите этот режим при использовании 6-и канальной акустической системы.

"No": Аудио выходы центрального громкоговорителя и сабвуфера распределяются на фронтальный левый и фронтальный правый громкоговорители. Выберите этот режим, если вы используете систему, в которой нет отдельного центрального громкоговорителя или сабвуфера.

### Настройка уровня громкоговорителей (Speaker Level)

Нажмите кнопку ENTER для регулировки уровня громкоговорителей при подсоединении 6-и канальной системы. Каждый раз при нажатии кнопки ENTER канал изменяется: центр (Center), тыловой левый (Left Surr), тыловой правый (Right Surr), сабвуфер (Subwoofer), фронтальный левый (Front Left), фронтальный правый (Front Right). Для выбора канала нажмите кнопку ▶, на экране появится уровень: 0 дБ. При помощи кнопок ▲ ▼ отрегулируйте уровень канала, затем нажмите кнопку ENTER.

### Задержка сигнала (Speaker Delay)

Нажмите кнопку ENTER для регулировки задержки подачи си-

гнала на громкоговорители. Каждый раз при нажатии кнопки ENTER режим изменяется: задержка в центральном канале (Center Delay), задержка в тыловых каналах (Surr Delay). Для выбора режима нажмите кнопку ►, на экране появится время задержки: 0 мс. При помощи кнопок ▲ ▼ отрегулируйте задержку подачи сигнала, затем нажмите кнопку ENTER.

#### Настройка динамического диапазона (Dynamic Range Compression)

Нажмите кнопку ENTER для выбора режима компрессии: Full или Off.  
Full: Полная компрессия.  
Off: Отключение компрессии.

#### Настройка функции Pro Logic

Нажмите кнопку ENTER для выбора режима: Auto, ON, OFF. При помощи кнопок ▲ ▼ выберите режим, затем нажмите кнопку ENTER.

ON: При выборе этого режима создается имитация выхода звука на 6-и канальную систему, даже если в действительности подсоединена 2-х канальная система. Этот режим используется только для DVD и CD проигрывателя.

OFF: Режим Pro Logic отключен.

#### Розовый шум (Pink Noise)

Нажмите кнопку ENTER для включения функции "Розовый шум". При помощи кнопок ▲ ▼ выберите режим: отключен (Off), левый (Left), центр (Center), правый (Right), тыловой левый (Left Surr), тыловой правый (Right Surr), сабвуфер (Subwoofer), затем нажмите кнопку ENTER. Эта функция необходима для проверки правильности установки и ориентации громкоговорителей.

### Подменю "Ограничение доступа" (Parental)



В этом подменю вы можете установить ограничение доступа при просмотре некоторых DVD дисков. Нажмите кнопку ENTER для вывода на экран подменю Parental. Меню содержит 2 функции: пароль (Password) и уровень (Rating).

В первоначальных настройках пароль не установлен. Для установки пароля введите 4-значный код и нажмите кнопку ENTER.

В функции Rating вы можете выбрать один из 8-и уровней доступа. Нажмите кнопку ENTER для выбора уровня:

Kid Safe	для показа детям
G	для показа лицам любого возраста
PG	ограничение на усмотрение родителей
PG 13	детям до 13 лет
PG-R	не рекомендуется смотреть детям
R	не рекомендуется смотреть детям
NC-17	детям до 17 лет
ADUL	только для взрослых

## ВОСПРОИЗВЕДЕНИЕ

Вставьте диск в отверстие для диска этикеткой вверх.  
Проигрыватель начнет воспроизведение автоматически.

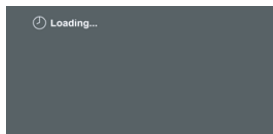

*Примечание:*

Не вставляйте в отверстие для диска посторонние предметы.  
Данный проигрыватель воспроизводит 8 см диски. Для  
воспроизведения 8 см диска адаптер не требуется.  
Вставьте 8 см диск в центр отверстия для загрузки дисков.

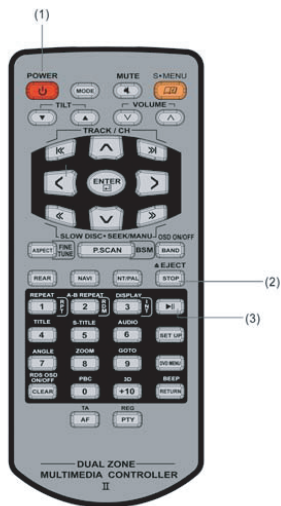

1. Кнопка POWER

Нажмите эту кнопку для включения / выключения проигрывателя.

2. Кнопка STOP/EJECT

Нажмите эту кнопку для остановки воспроизведения. Для возобновления воспроизведения нажмите кнопку PLAY на пульте

ДУ или на передней панели. Если вы нажали кнопку STOP два раза, то после нажатия кнопки PLAY воспроизведение начнется с первой дорожки.

### 3. Кнопка PLAY/PAUSE

Вставьте диск в проигрыватель, воспроизведение начнется автоматически. Для остановки воспроизведения нажмите кнопку ■ на передней панели или STOP на пульте ДУ. Для временной приостановки воспроизведения нажмите кнопку ▮ на передней панели или PLAY/PAUSE на пульте ДУ. Для возобновления воспроизведения нажмите эту кнопку еще раз.

- Если односторонний диск загружен вверх ногами, он будет выгружен автоматически через несколько секунд.

- Если загружен аудио CD диск, на экране появится надпись "CD". Если загружен MP3 диск, на дисплее появится надпись "MP3".

После воспроизведения последней Главы на диске проигрыватель автоматически останавливается. Если на диске записано несколько Названий, на экран будет выведено меню названий диска.

### **Воспроизведение MP3 диска**

При воспроизведении MP3 диска на экран выводятся 5 дорожек. Выберите дорожку при помощи кнопок ▲ ▼ и нажмите кнопку ENTER для начала воспроизведения. Нажмите кнопку ◀ или ▶ для вывода на экран 5 предыдущих или 5 последующих дорожек.

Для выбора папки нажмите и удерживайте кнопку TITLE на пульте ДУ, на экране появится список папок. Выберите папку и нажмите кнопку ENTER для вывода на экран дорожек выбранной папки.

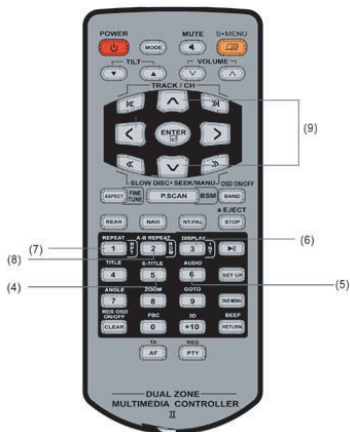

#### 4. Кнопка S-TITLE

Вы можете выбрать язык субтитров. Это возможно только, если на DVD диске записано несколько языков субтитров.

Во время воспроизведения нажмите и удерживайте кнопку S-TITLE на пульте ДУ. Каждый раз при нажатии кнопки S-TITLE язык субтитров последовательно переключается.

Для отключения функции отображения на экране субтитров нажмите кнопку S-TITLE и выберите опцию OFF.

#### 5. Кнопка AUDIO

Вы можете выбрать язык звукового сопровождения. Это возможно только, если на DVD диске записано несколько языков



звукового сопровождения.

Во время воспроизведения нажмите и удерживайте кнопку AUDIO на пульте ДУ. Каждый раз при нажатии кнопки AUDIO язык звукового сопровождения последовательно переключается.

#### 6. Кнопка DISPLAY

Для вывода на экран статистической информации о диске нажмите и удерживайте кнопку DISPLAY не менее 2-х секунд. Нажмите на эту кнопку один раз, на экране появится прошедшее время воспроизведения дорожки и оставшееся время воспроизведения всех дорожек. Нажмите эту кнопку второй раз, на экран будет выведена следующая информация (см. рис.).

Для отключения этой функции нажмите кнопку DISPLAY третий раз.

Эта функция активируется только в режиме воспроизведения DVD и CD дисков.

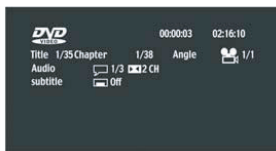

#### 7. Кнопка REPEAT

Для повторного воспроизведения Главы или дорожки нажмите и удерживайте кнопку REPEAT не менее 2-х секунд. Каждый раз при нажатии этой кнопки режимы переключаются в следующем порядке:

Для DVD диска

OFF > Repeat Chapter > Repeat Title > Shuffle > OFF

Для MP3, CD диска

OFF > Repeat One > Shuffle > OFF

#### 8. Кнопка A-B REPEAT

При помощи этой кнопки вы можете задать отрывок для воспроизведения. Для активации этой функции нажмите и удерживайте кнопку A-B REPEAT не менее 2-х секунд.

1. Во время воспроизведения нажмите кнопку A-B в начале требуемого отрывка записи.
2. Нажмите кнопку A-B еще раз в конце отрывка записи. Проигрыватель будет повторно воспроизводить обозначенный отрывок.
3. Нажмите кнопку A-B третий раз для возврата в обычный режим воспроизведения, на экране появится надпись "OFF". Эта функция активируется только в режиме воспроизведения DVD и CD дисков.

#### 9. Кнопки курсора ▲/▼/▶/◀

Для перемещения по системе меню и поиска необходимой функции используйте кнопки ▲/▼/▶/◀ затем нажмите кнопку ENTER.



*Примечание:*

*Нажмите и удерживайте джойстик не менее 2-х секунд. При этом будет активироваться функция аналогичная функции кнопки ENTER.*

Некоторые функции могут отличаться в зависимости от DVD диска.

Если диск не поддерживает какую-либо функцию, на экране появится надпись "WARNING".

Если вы не эксплуатируете проигрыватель, выньте диск из аппарата и выключите его, нажав кнопку POWER.

Если вы хотите активировать функцию последнего кадра, не вынимайте диск из проигрывателя.

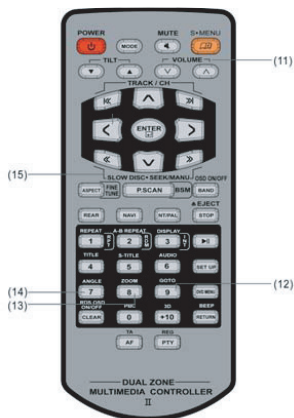

#### 10. Функция последнего кадра

Эта функция позволяет возобновить воспроизведение с последнего фрагмента записи. Функция активируется в следующих ситуациях:

- при выключении проигрывателя во время воспроизведения
- при переключении в режим работы радио или телевизора
- если во время воспроизведения вы вынули ключи из замка зажигания

Эта функция не активируется, если вы вынули диск из проигрывателя или нажали кнопку STOP два раза.

#### 11. Кнопка VOLUME ▲ ▼

Настройте желаемый уровень громкости при помощи кнопок ▲ или ▼.

#### 12. Кнопка GOTO

При помощи этой кнопки вы можете выбрать Название, Главу или момент начала воспроизведения. Нажмите и удерживайте кнопку GOTO не менее 2-х секунд.

Time (Момент воспроизведения): При помощи кнопок с цифрами задайте момент начала воспроизведения Главы или дорожки, затем нажмите кнопку ENTER.

Title/Chapter (Название/Глава): При помощи кнопок с цифрами введите номер Названия/Главы для воспроизведения, затем нажмите кнопку ENTER.

#### 13. Кнопка ZOOM

При помощи этой кнопки вы можете увеличить масштаб изображения. Нажмите и удерживайте кнопку ZOOM не менее 2-х секунд. Каждый раз при нажатии этой кнопки режим последовательно переключается:

OFF - 1X - 2X

В режиме увеличения масштаба изображения вы можете

посмотреть те области картинки, которые не видны на экране при обычном просмотре.

#### 14. Кнопка ANGLE

На некоторых DVD дисков есть сцены, записанные с разных углов (разных камер). Для просмотра одной и той же сцены с разных углов нажмите и удерживайте кнопку ANGLE не менее 2-х секунд.

#### 15. Кнопки FAST DISC

Нажмите одну из кнопок FAST DISC для ускоренного воспроизведения диска. Каждый раз при нажатии кнопки скорость ускоренного воспроизведения в прямом и обратном направлении увеличивается в 2, 4, 8 и 20 раз.

Нажмите и удерживайте одну из кнопок FAST DISC не менее 2-х секунд для замедленного воспроизведения в прямом и обратном направлении. Каждый раз при нажатии кнопки скорость замедленного воспроизведения уменьшается в 2, 4, 6 и 7 раз.

Для возврата в режим нормального воспроизведения нажмите кнопку ►.

#### 16. Кнопка TITLE

Для вывода на экран меню названий DVD диска нажмите кнопку TITLE.

## ВОСПРОИЗВЕДИТЕ MP3 ДИСКОВ И CD С ФОТО СЛАЙДАМИ

Если на диске записано несколько файлов, как например, на MP3 или CD диске с фото слайдами, на экране появится следующая надпись:

Выберите нужный вариант.



### MP3 диск

Используйте кнопки ▲ или ▼ для перехода к последующей или предыдущей дорожке. Для перехода к следующей странице меню используйте кнопки ◀ и ▶.



Вы также можете выбрать дорожки для воспроизведения при помощи кнопок с цифрами. Например, для воспроизведения 7-й дорожки нажмите кнопку 7. Для воспроизведения 27-й дорожки два раза нажмите кнопку +10, а затем нажмите кнопку 7.

Нажмите кнопку TITLE на пульте ДУ, на экран будет выведена корневая папка. Выберите в ней папки для воспроизведения.

CD диск с фото слайдами



Нажмите кнопку DVD MENU на пульте ДУ для вывода на экран первых 9 фото слайдов. При помощи кнопок ◀/▶/▲/▼ выберите фотографию. Нажмите кнопку ENTER для отображения выбранной фотографии на весь экран.

- Нажмите кнопку ►► для перехода к последующим 9 фото слайдам. Нажмите кнопку ◀◀ для возврата к 9 предыдущим фото слайдам.
- Нажмите кнопку SET UP для вывода на экран названий 5 фотографий.
- При помощи кнопок ◀/▶/▲/▼ выберите название фотографии. Нажмите кнопку ENTER для отображения выбранной фотографии на весь экран.





После этого приемник автоматически настроится на частоты 6 наиболее сильных станций в выбранном частотном диапазоне и запомнит их под номерами 1-6. После этого приемник начнет сканирование (прослушивание первых 5 секунд) запомненных станций. Для выбора желаемой станции нажмите кнопку P.SCAN. Радиоприемник начнет трансляцию выбранной радиостанции.

### 3. Кнопки SEEK MANUAL <>

Используйте эти кнопки для поиска желаемой радиостанции или ручной настройки на радиостанции. Для поиска радиостанции нажмите кнопку < или >. Нажмите и удерживайте кнопку < или > для активации режима ручной настройки. Затем нажмите кнопку < или >, при этом частота настройки соответственно уменьшится (увеличится) на один шаг перестройки. Для запоминания выбранной вами станции нажмите и удерживайте одну из кнопок с цифрами 1-6 не менее 2-х секунд.

#### *Операции с джойстиком:*

Направьте джойстик налево или направо для переключения запомненных радиостанций.

Направьте джойстик вверх или вниз для поиска радиостанций.

Направьте джойстик вверх или вниз и удерживайте его не менее 2-х секунд для активации режима ручной настройки частоты.

### 4. Кнопки TRACK/CH M K

Нажмите кнопку M или K для переключения настроенной радиостанции.

## УПРАВЛЕНИЕ ТЕЛЕВИЗОРОМ

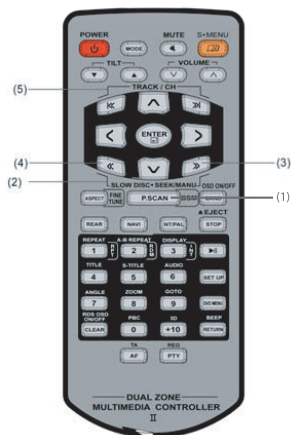

### 1. Кнопка P.SCAN

Кнопка P.S/BSM на передней панели выполняет ту же функцию, что и P.SCAN на пульте ДУ. Выберите телевизионный диапазон (TV1 или TV2). Затем нажмите кнопку P.SCAN. После этого телевизор автоматически настроится на каналы в выбранном телевизионном диапазоне и запомнит их. Телевизор запоминает до 30 каналов.

### 2. Кнопки SEEK <>

Нажмите кнопку < или > для настройки на канал.

Нажмите и удерживайте кнопку < или > для активации режима ручной настройки. Затем нажмите кнопку < или > для настройки на канал.

#### *Операции с джойстиком:*

Направьте джойстик налево или направо для поиска запомненных каналов.

Направьте джойстик вверх или вниз для поиска каналов.

Направьте джойстик вверх или вниз и удерживайте его не менее 2-х секунд для активации режима ручной настройки.

### 3. Кнопка TRACK/CH ►

Для запоминания настроенного канала нажмите и удерживайте кнопку TRACK/CH ► не менее 2-х секунд.

### 4. Кнопка TRACK/CH ◄

Для стирания запомненного канала из памяти сначала найдите нужный канал при помощи кнопок ◄/►/▲/▼, затем нажмите и удерживайте кнопку TRACK C не менее 2-х секунд.

### 5. Кнопки TRACK/CH ► ◄

Нажмите кнопку ► или ◄ для поиска настроенного канала.

**6. Кнопка ASPECT**

Нажмите и удерживайте кнопку ASPECT на пульте ДУ не менее 2-х секунд для активации режима точной настройки.

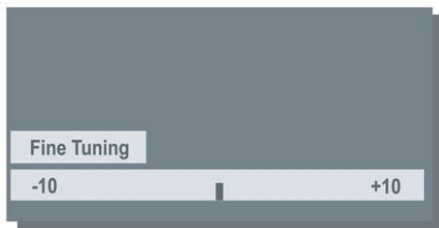

На экране появится картинка. При помощи кнопок ◀ ▶ отрегулируйте точную настройку.

## ПОРЯДОК УСТАНОВКИ

### Меры предосторожности

Устанавливайте аппарат таким образом, чтобы он не препятствовал вождению машины. Не устанавливайте аппарат в местах, где он будет подвержен воздействию высокой температуры, прямым солнечным лучам, горячего воздуха из отопителя, а также в запыленных местах и местах с сильной вибрацией.

### Угол наклона

Угол наклона передней стороны аппарата не должен превышать 20°.

### Установка аппарата в приборную панель

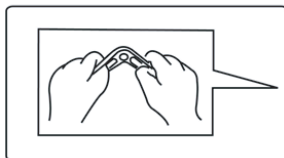
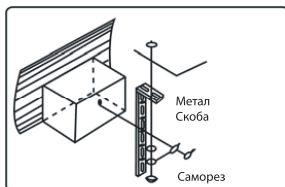

## ШИРОКОФОРМАТНЫЙ ВЫДВИЖНОЙ МОНИТОР

---



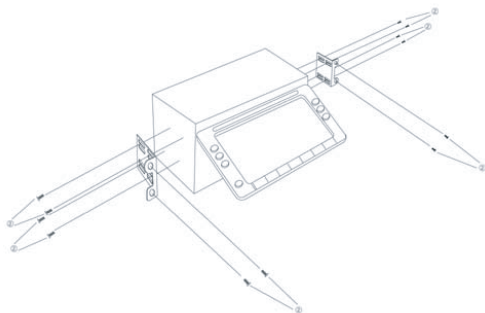

Для крепежа аппарата используйте металлическую скобу. Изогните скобу под нужным углом.

Установите установочную раму в приборную панель и отогните язычки при помощи отвертки.

### Установка при помощи кронштейнов

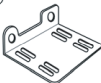

### Комплектующие

① Скоба x 2шт 	② Крепежный винт (M5x5) x 12 шт 	③ Плоская шайба (ø5x0,5T) x 8 шт 	④ Пружинная шайба (ø5x0,5T) x 8 шт 
--	--	---	---

## ТЕХНИЧЕСКИЕ ХАРАКТЕРИСТИКИ

### Общие

Напряжение питания: 14,4 В (допустимо 10,8-15,6 В)

Потребление тока: 3,0 А

Габаритные размеры: 178 x 100 x 150 мм

Масса: 2,5 кг

### ТВ, радио приемник

FM

Диапазон принимаемых частот: 65 - 108 МГц

Разделение стерео каналов: 30 дБ (1кГц)

Частотная характеристика: 20 - 20'000 Гц

### AM

Диапазон принимаемых частот: 532 - 1620 кГц

### ТВ тюнер

Принимаемые каналы: VHF LOW (S3-NX1), VHF HIGH (E12-E5),  
UHF (E69-E-21)

### DVD проигрыватель

Отношение сигнал/шум: 70 дБ

Динамический диапазон: 65 дБ (1кГц)

Искажения: 0,5%

### Аудио усилитель

Номинальная выходная мощность: 18 Вт x 4

Максимальная выходная мощность: 200 Вт (50 Вт x 4)

Сопротивление 4 Ом

### Аудио Видео вход

Аудио вход: 780±50 mVrms (входное сопротивление 10 кОм)

Видео вход: 1.0±0.2 Vp-p (входное сопротивление 75 Ом)

**Видео выход**

Видео выход:  $1.0 \pm 0.2$  Вp-р (входное сопротивление 75 Ом)

**Монитор**

ЖК TFT монитор, размером 6,5"

Количество пикселей: 1440 x 234

**ВОЗМОЖНЫЕ НЕПОЛАДКИ И СПОСОБЫ ИХ УСТРАНЕНИЯ**

<b>Неисправность</b>	<b>Причина</b>	<b>Способ устранения</b>
Аппарат не включается	Перегорел предохранитель	Замените предохранитель
	Неправильно выполнены подключения	Подсоедините аппарат правильно
Кнопки не функционируют	Неисправность в микропроцессоре	Нажмите и удерживайте кнопку RESET
Пульт ДУ не работает	Прямые солнечные лучи образуют помехи для ИК датчика	Избегайте прямых солнечных лучей
	В пульте нет батареек или они вышли из строя	Вставьте батарейки или замените их
Нет изображения	Стояночный тормоз не активирован или не подсоединен провод стояночного тормоза	Активируйте стояночный тормоз
Искажения на изображениях меню.	Не правильно выбрана система цветности.	Рекомендуется выбрать систему цветности NTSC. (Стр. 17)



Нет изображения	Стояночный тормоз не активирован или не подсоединен провод стояночного тормоза	Активируйте стояночный тормоз
Темный дисплей	Низкая яркость	Отрегулируйте яркость
	Низкая температура в салоне автомобиля	Установите температуру в автомобиле около 25°.
	Включены габаритные фонари	Выключите фонари (в светлое время суток)
Плохое качество изображения	Неправильно выбрана система цветности NTSC/PAL	Выберите систему цветности NTSC/PAL
Красные, зеленые, синие точки на экране		Это не является неисправностью
Нечеткое изображение	Плохое качество приема ТВ каналов	Проверьте качество приема на равнинной местности
Помехи и полосы на изображении	Взаимные помехи при приеме каналов	Помехи от автомобилей, силовых кабелей, неоновых вывесок и т.д. Проверьте качество приема в другом месте
Невозможно загрузить диск	Другой диск уже в проигрывателе	Извлеките диск, а затем загрузите новый
Перерывы в звучании	Диск сильно загрязнен	Протрите диск мягкой тканью

	Диск поцарапан	Загрузите диск не царапин
Плохое качество звука	Конденсация влаги на линзе аппарата	Включите аппарат и подождите около 1 часа
Проигрыватель не оспроизводит диск. На экране надпись "Parental Violation"	Просмотр ограничен	Снимите ограничения или измените уровень ограничения

## ГАРАНТИЙНЫЕ ОБЯЗАТЕЛЬСТВА

---

Гарантийный срок эксплуатации изделия 12 месяцев со дня продажи через розничную торговую сеть, но не более 24 месяцев с момента изготовления.

В случае нарушения работоспособности в течение гарантийного срока эксплуатации владелец имеет право на бесплатный ремонт изделия по предъявлению гарантийного талона. Последующие в течение гарантийного срока ремонты выполняются также бесплатно с отметкой в карточке учета технического обслуживания и ремонта. После ремонта специалистами ремонтного предприятия проверьте опломбирование приемника. Замененные во время гарантийного ремонта детали являются собственностью сервисцентра.

Гарантийный ремонт не производится при нарушении сохранности пломб, самостоятельном ремонте, использовании приемника в промышленных целях, а так же в случаях, если нарушение работоспособности приемника вызвано:

а) несоблюдением владельцем правил эксплуатации, изложенных в настоящем руководстве;

б) воздействием механических и климатических факторов, превышающих допустимые пределы;

в) попаданием внутрь аппарата жидкости, инородных предметов;

г) неисправностью электрооборудования автомобиля (превышение напряжения в бортовой сети, большой уровень помех и т.д.);

д) использованием некачественных компакт-дисков.

**ВНИМАНИЕ:** Убедитесь в том, что в гарантийном талоне проставлены заводской номер, штамп магазина, разборчивая подпись, штамп продавца и дата продажи. Помните, что при отсутствии гарантийного талона или в случае его неправильного или неполного заполнения Вы лишаетесь права на гарантийный ремонт.

## ГАРАНТИЙНЫЙ ТАЛОН

---

Заполняет торговое предприятие

**Монитор с DVD-проигрывателем, TV и радио приёмником  
«MYSTERY-6500DVD»**

**Серийный №** \_\_\_\_\_

**Дата продажи** \_\_\_\_\_  
число, месяц прописью, год

**Продавец** \_\_\_\_\_  
подпись или штамп

**Штамп магазина**

**Единая сервисная служба:**

тел. (095) 439-52-87, e-mail: [service@detael.ru](mailto:service@detael.ru)  
г.Москва, 47 км Московской кольцевой автомобильной дороги,  
строение 4, "Автотеатр"

**Дополнительную информацию о гарантийном и послегарантийном  
ремонте вы можете получить по месту приобретения данного  
изделия.**

## **УЧЕТ ТЕХНИЧЕСКОГО ОБСЛУЖИВАНИЯ И РЕМОНТОВ**

---

Дата приема	Содержание выполненной работы.	Фамилия, подпись, дата выдачи и штамп сервис-центра